

Mola Aérea DC200

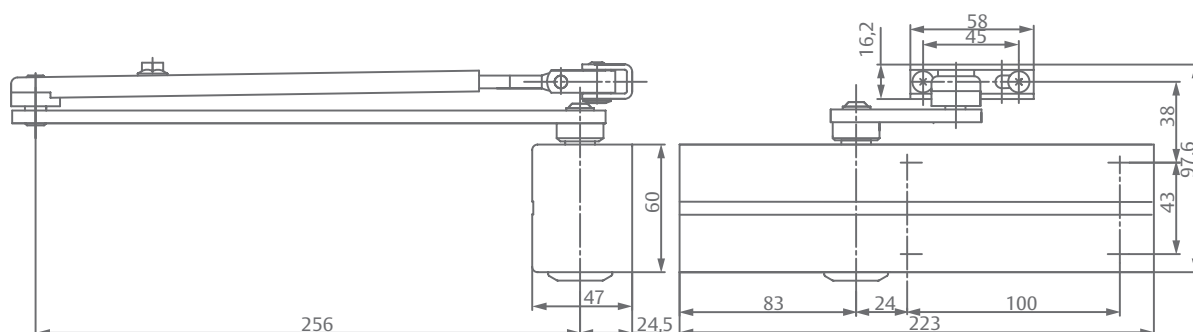

A Mola DC200 é a solução perfeita para portas de prédios públicos, hospitais, escolas, entre outras edificações institucionais.



Características Técnicas	
Força de fechamento	2 - 4
Ajuste de força	Ajustável na válvula
Largura máxima da porta	1100 mm
Peso máximo da porta	80 kg
Reversível (à direita ou à esquerda)	Sim
Tempo de resistência ao fogo	120 min
Controle de velocidade de fechamento	180° - 15°
Controle de velocidade de travamento	15° - 0°
Amortecimento de abertura	Acima de 75°
Ângulo máx de abertura	180°
Resistência à corrosão	Máxima (condições severas)
Tráfego	Intenso
Peso Líquido	2,2 kg
Altura x largura x profundidade	60 x 223 x 47 mm
Garantia	5 anos

Códigos dos Produtos		
DC200	Embalagem	
	Caixa	Blister
Tipo de braço		
Braço Padrão	01230	-
Braço de Parada	01231	-
Braço Deslizante	01233 *	-

*Reduz a potência da mola pela metade.

Acabamento:

 065-PPT (Prata)